

Motoréducteur roue et vis sans fin

RVN63 de 13 à 287 tr/min

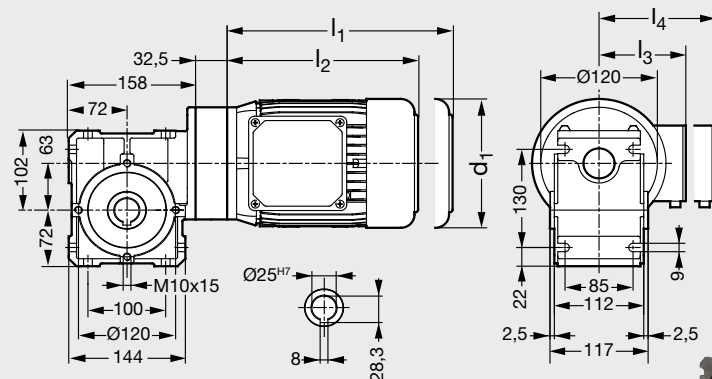

■ CARACTÉRISTIQUES

- **Arbre de sortie creux ø 25 mm.**
- **Autres options et fixations :**
 - . arbres de sortie plein
 - . différents types de brides
 - . bras de couple
 - . option frein
 - voir page 14

■ SUR DEMANDE

- Autres montages.
- Avec moteur IEC B5.

* Poids du réducteur seul, valeur indicative.

** Cotes moteur frein

Puissance (kW)	l_1^{**}	l_2	l_3^{**}	l_4	d_1	Poids* (kg)
0,12 / 0,18	248	192	115	123	130	10/10
0,25 / 0,37	272	214	124	133	145	12/12
0,55 / 0,75	300	236	142	143	165	15/16
1,1 / 1,5	351	276	147	148	183	21/23

Motoréducteur roue et vis sans fin RVN63 de 13 à 287 tr/min

Tableau de sélection (fixation standard avec moteur B14)

		Référence			Rapport de réduction			Type de montage			Nombre de pôles			Puissance											
		RVN63			20			MI			4P			0,75 kW											
		■ Exemple de commande ⁽¹⁾																							
		Puissance (kW)																							
Rapport de réduction	0,12			0,18			0,25			0,37			0,55			0,75			1,1			1,5			
	n	c	f	n	c	f	n	c	f	n	c	f	n	c	f	n	c	f	n	c	f	n	c	f	
100	13	41	2,7	13	61	1,8	14	81	1,4	14	122	0,9	-	-	-	-	-	-	-	-	-	-	-	-	-
80	17	35	3,3	16	53	2,2	17	71	1,7	17	106	1,1	17	156	0,8	-	-	-	-	-	-	-	-	-	-
60	22	30	4,4	22	45	2,9	23	59	2,2	23	89	1,5	23	131	1	-	-	-	-	-	-	-	-	-	-
50	27	26	5,2	26	40	3,4	28	53	2,6	27	79	1,7	28	117	1,2	28	159	0,9	-	-	-	-	-	-	-
40	33	22	6,6	33	33	4,4	35	44	3,3	34	67	2,2	34	98	1,5	35	129	1,1	36	187	0,8	-	-	-	-
30	44	18	8,9	44	27	5,9	46	36	4,5	45	54	3	46	79	2	47	105	1,5	48	153	1	48	209	0,8	-
25	53	16	8,2	53	25	5,4	55	33	4,1	54	49	2,7	55	73	1,9	57	96	1,4	57	140	0,9	-	-	-	-
20	66	14	10,5	66	21	7	69	27	5,3	68	41	3,5	69	60	2,4	71	80	1,7	72	115	1,2	72	157	0,9	-
15	88	11	14,6	88	16	9,6	92	21	7,3	91	32	4,9	92	47	3,3	94	62	2,5	96	90	1,8	95	124	1,2	-
12,5	106	9	13,9	105	14	9,2	110	19	6,9	109	28	4,6	110	41	3,1	113	55	2,3	115	79	1,6	114	108	1,2	-
10	133	8	17,8	132	11	11,8	138	15	8,9	136	23	5,9	138	33	4	142	44	3,1	144	64	2,1	143	87	1,5	-
7,5	177	6	23,1	175	9	15,3	184	12	11,6	181	17	7,7	183	25	5,2	189	34	3,9	191	49	2,8	191	68	1,9	-
5	265	4	23,1	263	6	15,3	276	8	11,6	272	12	7,7	275	18	5,2	283	23	4	287	34	2,8	286	46	1,9	-

* Couple calculé avec la notion de rendement du motoréducteur

n : Vitesse de sortie (tr/min)
c : Couple* (Nm)
f : Facteur de service

1. Exemple pour un motoréducteur RVN63

Puissance 0,75 kW - 4 pôles
230/400V
Réduction 1/20
Facteur de service 1,7
Couple 80 Nm
Vitesse de sortie 71 tr/min

Accessoires page 14.

* Fixation à bride disponible sur stock : nous consulter.