

Forme d'usinage standard d'extrémité de vis BK

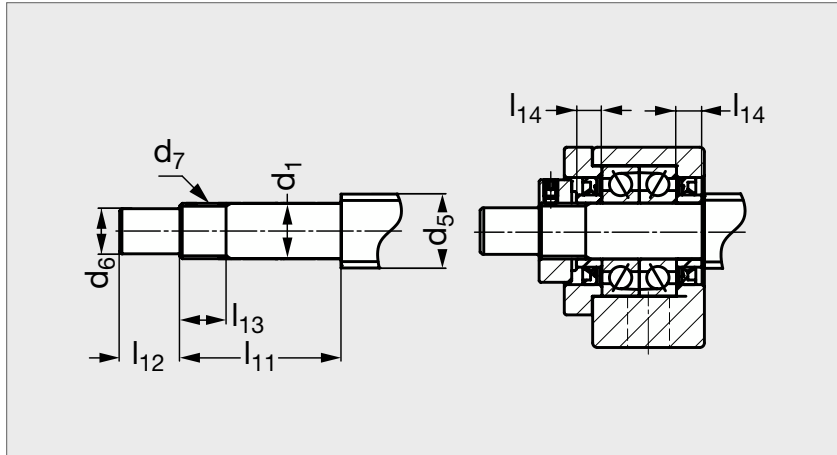

USINAGE DES EXTRÉMITÉS

De manière à être ajustées au palier, les vis trapézoïdales, les vis à billes et les arbres peuvent être usinés.

L'usinage présenté est une recommandation. Sur demande, l'extrémité de vis peut être fabriquée dans une longueur plus longue avec longueur l_{12} ; elle peut, si nécessaire, être dotée d'une rainure de clavette DIN 6885.

DONNÉES RELATIVES AUX CHARGES

Les charges de base et les vitesses de rotation indiquées sont les valeurs maximales absolues des paliers à rouleaux. Les charges et vitesses de rotation réellement possibles des vis sont sensiblement plus faibles, en fonction du diamètre, de la longueur et du matériau.

1. Les douilles d'écartement adaptées sont fournies avec les unités de palier BK.

1 kN \approx 100 kg

10 Nm \approx 1 kg.m

Type	d_5		d_1 g ₆	d_6 h ₇	$l_{11} \pm 0,2$	$l_{12} \pm 0,2$	d_7	$l_{13} \pm 0,2$	$l_{14}^{(1)}$	Charge de base		Vitesse limite	Roulement	
	Vis à billes	Vis trap.								dyn. C	stat. C ₀			
											kN	kN	tr/min	
BK 10	12/14/15	16	10	8	36	15	M10x1	16	5,5	5,35	2,6	29 440	7000 A P5	
BK 12	14/15/16	18/20	12	10	36	15	M12x1	14	5,5	5,8	2,89	25 760	7001 A P5	
BK 15	18/20	24	15	12	40	20	M15x1	12	6	5,8	3,15	22 080	7002 A P5	
BK 17	20/25	24/28	17	15	53	23	M17x1	17	7	10,1	5,45	18 400	7203 A P5	
BK 20	25/28/30	30/36	20	17	53	25	M20x1	15	8	10,3	6,1	16 560	7004 A P5	
BK 25	30/32/36	36	25	20	65	30	M25x1,5	18	9	15,4	9,45	13 800	7205 A P5	
BK 30	36/40	40/44	30	25	72	38	M30x1,5	25	9	21,3	13,6	11 040	7206 A P5	
BK 35	45	48/50	35	30	81	45	M35x1,5	28	12	28,2	18,5	9 660	7207 A P5	
BK 40	50	52/60	40	35	93	50	M40x1,5	35	15	33,5	23,3	8 832	7208 A P5	